

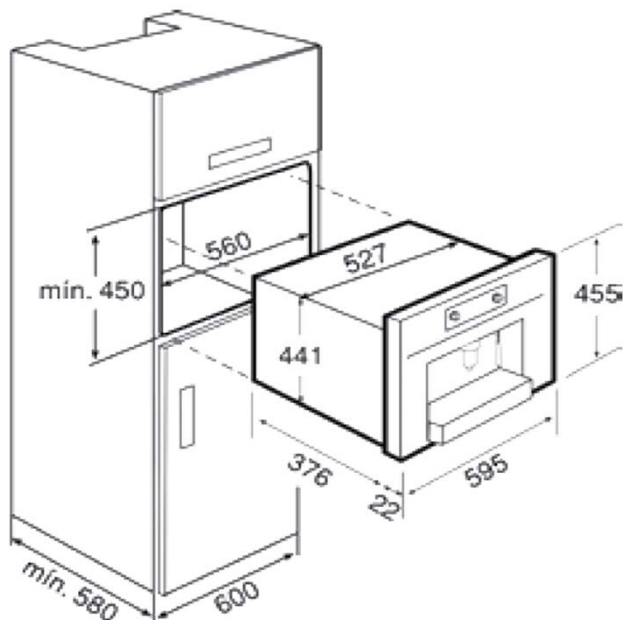

CARACTERISTICAS

- Cafetera automática
- Panel electro-mecánico
- Acero inoxidable antihuella
- Capacidad 2 tazas.
- Panel de control electrónico
- Dispensadores ajustables de café, vapor y agua caliente
- Molinillo de café integrado
- 13 posiciones de molido del grano
- Depósito para granos de café: 200 gr.
- Depósito para café premolido
- Depósito de agua: 1,8 litros
- Cajón para café usado de fácil extracción
- Función auto-limpieza
- Descalcificación automática
- Capacidad para regular intensidad, temperatura y cantidad del café
- Iluminación.

DIBUJO TÉCNICO



Dimensiones exteriores (mm.)

Ancho / Alto / Fondo	595 / 455 / 420
Capacidad en Litros de agua	1,8

Conexión eléctrica

Tensión 230 V.	•
Frecuencia Hz.	50/60
Potencia nominal máx. W.	1.350
Cable de conexión (cm.)	130

Características

Panel de control electrónico	•
Frente de Acero inoxidable antihuella	•
Programas automáticos	30
Número de tasas	2
Dispensador de café ajustable	•
Tubo retráctil de vapor / Agua caliente	•
Molinillo de café integrado	•
Posiciones del regulador del molinillo	13
Depósito del Café molido	14 Simples / 7 Dobles

Display

Función seleccionada - Tipo de café.	•
Tanque de agua lleno	•
Grano muy molido, ajuste de molinillo	•
Falta de granos de café.	•
Depósito de café vacía	•
Descalcificador.	•
Alarma genérica	•
Menú de opciones	•
Autolimpieza	•

Funciones - Menú.

Tipo de café: (extra-fuerte a extra-ligero)	5 Opciones
Cantidad de café: (Grande-Mediano-Pequeño)	•
Reloj	•
Autoencendido	•
Temperatura del café.	•

Sistemas de limpieza

Autolimpieza	•
--------------	---

Accesorios

Guías telescópicas	•
Filtro de agua	•
Descalcificador	•
Niveles para dureza del agua	4

Código de producto

40589510

País de fabricación

Italia

Peso (Kg.)

28

Código EAN

8421152097342