

# IRS 631 Blanca

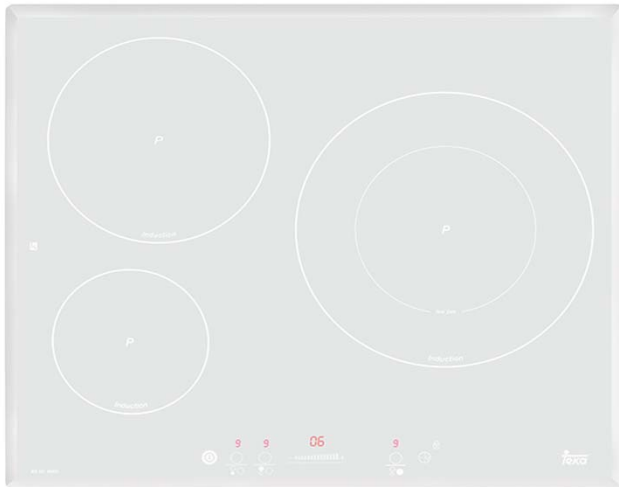

## CARACTERÍSTICAS

- Placa de cocción por Inducción
- Panel Touch Control Slider
- Cristal biselado con sensores acústicos
- Bloqueo de seguridad
- Sistema de Optimización de recipiente
- Función Baja Temperatura o Mantenición
- Programador de tiempo de cocción hasta 99'  
(Posibilidad de programar todos los platos a la vez)
- Elementos calefactores: Una placa de inducción Doble circuito de 280/180 Ø mm. Una placa de 210 Ø mm. Una placa de inducción de 145 Ø mm.
- Función Power en todas las placas
- Detector de recipientes
- Cable de conexión trifásico
- Indicadores de calor residual
- Potencia: 6,700 W.

## DIBUJO TÉCNICO

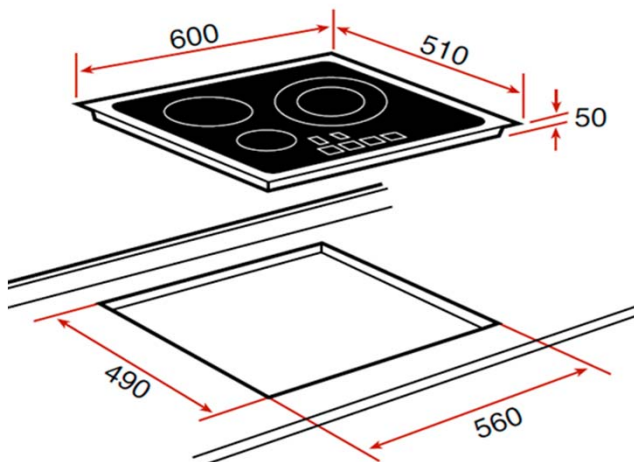

### Dimensiones exteriores (mm.)

Ancho / Fondo	600 / 510
---------------	-----------

### Dimensiones calado del mueble (mm.)

Ancho / Fondo / Profundidad	560 / 490 / 50
-----------------------------	----------------

### Conexión eléctrica

Tensión 220-240 V.	•
Frecuencia Hz.	50/60
Potencia nominal W.	6.700
Cable de conexión (Cm.)	90

### Elementos calefactores

Inducción Ø 290, 2.400 / 3.700 W.	-
Inducción Ø 270, 2.400 / 3.700 W.	-
Inducción Ø 210, 2.200 / 3.200 W.	-
Inducción Ø 210, 2.200 / 3.000 W.	1
Inducción Ø 210, 2.100 / 2.600 W.	-
Inducción Ø 180, 1.800 / 2.500 W.	-
Inducción Ø 180, 1.800 / 2.300 W.	-
Inducción Ø 180, 1.600 / 2.300 W.	-
Inducción Ø 160, 1.400 W.	-
Inducción Ø 145, 1.400 / 1.800 W.	1
Inducción Ø 145, 1.100 / 1.800 W.	-
Doble circuito High light Ø 180/280,	1
Doble circuito High light Ø 120/210, 700/2.100 W.	-
Doble circuito High light Ø 120/180, 700/1.700 W.	-
Hight light Ø 145, 1.200 W.	-
Hight light Ø 160, 1.500 W.	-

### Prestaciones

Touch control Slider	•
Programador tiempo de cocción	•
Función cronómetro	-
Función Power	•
Función Stop & Go	-
Función Mantenimiento de calor	•
Golpe de Cocción	-
Detector de recipientes	•

### Sistemas de seguridad

Indicador de calor residual	•
Bloqueo de seguridad	•
Desconexión automática de seguridad	•

### Acabado de la encimera

Encimera de cantos redondeados	-
Encimera rectangular	-
Marco Inox	-
Cristal Biselado	•

### Certificación (Chile)

Código de producto	10210108
País de fabricación	Turquía
Peso (Kg.)	13
Código EAN	8421152121184