

HF LUX 50 4G AI CI

Teka
KUCHENTECHNIK



CARACTERÍSTICAS

- Placa de cocción a gas.
- Superficie de vidrio templado.
- Autoencendido acondicionado en cada mando
 - Un quemador Rápido 2,65 Kw.
 - Dos quemadores Semi-rápidos 1,60 Kw.
 - Un quemador auxiliar 0,90 Kw.
- Parrillas de hierro fundido individuales (4)
- Panel de mandos lateral
- Medidas: 600 x 435 mm.
- Modelo apto para mueble de 50 cm. de fondo

DIBUJO TÉCNICO

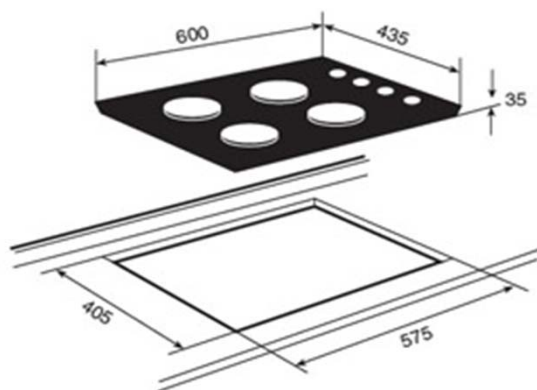

Dimensiones exteriores (mm.)

Ancho / Fondo / Alto 600 / 435 / 35

Dimensiones calado del mueble (mm.)

Ancho / Fondo 575 / 405

Conexión eléctrica

Tensión 230 V.	•
Frecuencia Hz.	50/60
Potencia nominal W.	0,6
Cable de conexión (Cm.)	90

Conexión a gas

Potencia máxima Kw.	6,8
Funcionamiento con gas butano, propano	•
Funcionamiento con gas natural	•

Elementos calefactores

Quemador triple anillo - 3,10 Kw.	-
Quemador tipo pecera - 2,8 Kw.	-
Quemador rápido - 2,65 Kw.	1
Quemador rápido - 2,80 Kw.	-
Quemador semi-rápido - 1,60 Kw.	2
Quemador auxiliar - 0,90 Kw.	1

Características

Esquinas redondeadas	•
Cristal biselado	-
Autoencendido (AI)	•
Seguridad por termopar (AL)	-
Lámpara indicativa de poder	-

Accesorios

Parrilla esmaltada	-
Parrilla esmalte mate	-
Parrilla hierro fundido	-
Parrilla hierro fundido individuales	•
Parrillas individuales esmaltadas	-
Complemento para parrillas	-
Complemento para recipientes pequeños	-
Inyectores para gas natural	•

Certificación (Chile)

G-031-01-13058

Código de producto

40229403 - Gas Butano
40229402 - Gas Natural

País de fabricación

Turquía

Peso (Kg.)

13

Código EAN

8421152051498 Gas Butano
8421152051504 Gas Natural