

CGB LUX 30 2G AL CI



CARACTERÍSTICAS

- Placa de cocción a gas. (modelo modular)
- Fabricada en cristal templado (7 mm. espesor)
- Sistema de seguridad en cada mando (Auto Look)
 - Un quemador Rápido 2,80 Kw.
 - Un quemador Auxiliar 1,00 Kw.
- Mandos color satinado
- Parrila de Hierro fundido individuales
- Medidas: 500 x 300 mm.
- Producto fabricado en Italia.

DIBUJO TÉCNICO

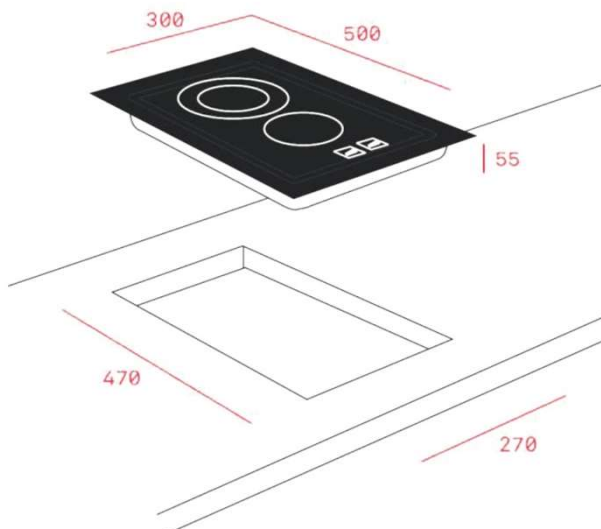

DATOS LOGÍSTICOS

Embalaje

Alto x Ancho x Fondo (cm.) 17,5 x 36,6 x 58,6
 Peso Bruto (Kg.) 7,7

Dimensiones exteriores (mm.)

Ancho / Fondo / Alto 300 / 500 / 55

Dimensiones calado del mueble (mm.)

Ancho / Fondo 280 / 470

Conexión eléctrica

Tensión 230 ~ V. ●
 Frecuencia Hz. 50/60
 Potencia nominal W. 0,6
 Cable de conexión (Cm.) 90

Conexión a gas

Potencia máxima Kw. 3,80
 Funcionamiento con gas butano, propano ●
 Funcionamiento con gas natural ●

Elementos calefactores

Quegador triple anillo - 5,00 Kw. -
 Quemador rápido - 3,00 Kw. -
 Quemador rápido - 2,80 Kw. 1
 Quemador semi-rápido - 1,75 Kw. -
 Quemador semi-rápido - 1,4 Kw. -
 Quemador auxiliar - 1,00 Kw. 1

Características

Esquinas redondeadas ●
 Cristal biselado (Frontal / Tresero) -
 Autoencendido (AI) -
 Seguridad por termopar (AL) ●
 Lámpara indicativa de poder -

Accesorios

Parrilla esmaltada -
 Parrilla esmalte mate -
 Parrilla hierro fundido -
 Parrilla hierro fundido individuales ●
 Parrillas individuales esmaltadas -
 Complemento para parrillas -
 Complemento para recipientes pequeños -
 Inyectores para gas natural ●

Certificación (Chile)

TBA

Códigos de productos

40228082

País de fabricación

Italia

Peso (Kg.)

7,7

Código EAN

8421152149911