

CARACTERÍSTICAS

- Placa de cocción vitrocerámica
- Mandos frontales metalizados
- Indicadores de calor residual
- Cristal templado de alta seguridad
- Elementos calefactores: una placas de 145 Ø mm. Una placa de 180 Ø mm.
- Potencia nominal 3.000 W.

DIBUJO TÉCNICO

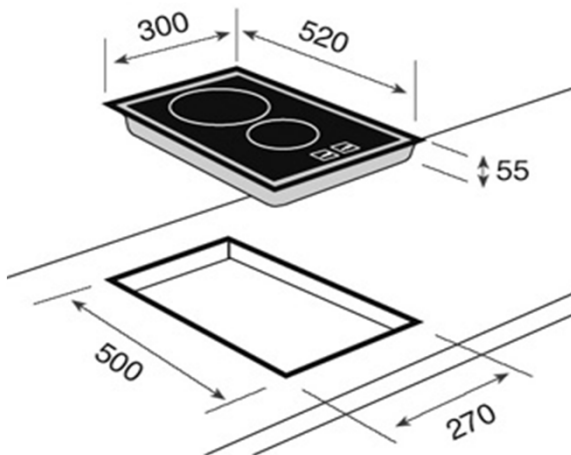

Dimensiones exteriores (mm.)

Ancho / Fondo 300 / 520

Dimensiones calado del mueble (mm.)

Ancho / Fondo / Profundidad 270 / 500

Conexión eléctrica

Tensión 220-240 V.	•
Frecuencia Hz.	50
Potencia nominal W.	3.000
Cable de conexión (Cm.)	90

Elementos calefactores

Inducción Ø 250, 2.300 W -	-
Inducción Ø 210, 2.200/3.200 W -	-
Inducción Ø 160, 1.400 W -	-
Inducción Ø 145, 1.400/1.800 W -	-
Triple circuito High light Ø 145/210/270, 1.050/1.950/2.700 -	-
Doble circuito High light Ø 180/210, 1.400/2.000 W -	-
Doble circuito High light Ø 120/210, 700/2.100 W -	-
Doble circuito High light Ø 120/180, 700/1.700 W -	-
High light Ø 210, 2.100 W -	-
High light Ø 180, 1.800 W 2	1
High light Ø 160, 1.500 W -	-
High light Ø 145, 1.200 W 2	1
Rápida Ø 180, 1.700 W -	-
Rápida Ø 145, 1.200 W -	-
Elemento calefactor grill 200x235/2.500 W -	-

Prestaciones

Touch control	-
Programador tiempo de cocción	-
Función cronómetro	-
Función Power	-
Función Stop & Go	-
Función Mantenimiento de calor	-
Golpe de Cocción	-
Detector de recipientes	-

Sistemas de seguridad

Indicador de calor residual	•
Bloqueo de seguridad	-
Desconexión automática de seguridad	•

Acabado de la encimera

Encimera de cantos redondeados	•
Encimera rectangular	-
Cristal sin Marco - imitación biselado	-
Cristal Biselado	-

Certificación (Chile)	E-013-01-29993
Código de producto	10208049
País de fabricación	Turquía
Peso (Kg.)	5,2
Código EAN	8421152060407