

FOLDING & SLIDING SHUTTERS

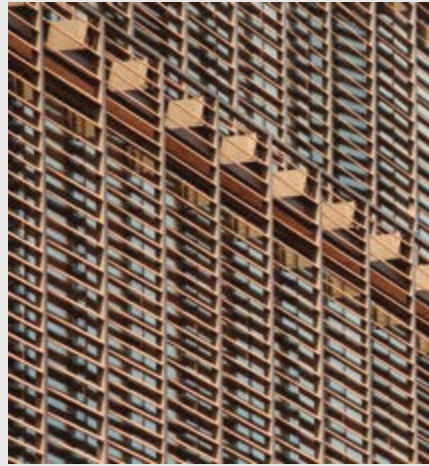

FOLDING & SLIDING SHUTTERS

Fachadas



Hunter Douglas ofrece persianas correderas y plegables con una estética arquitectónica que entregan soluciones de control solar; durables, coloridas y con regulación de calor y luz. Con la introducción de la nueva generación de Folding & Sliding Shutters, Hunter Douglas ha creado una solución elegante, flexible y de alto rendimiento para el control solar exterior, principalmente para aplicaciones residenciales, y también para edificios de oficinas y comerciales.

Las distintas alternativas de inlayers como MetalBrise, WoodBrise, ScreenPanel, QuadroLines, QuadroBrise, MetalScreen y telas, permiten customizar esta solución según el requerimiento estético y funcional requerido por el arquitecto. Las extrusiones que componen el marco de aluminio, así como sus accesorios, son de un alto estándar asegurando un perfecto desempeño en el tiempo, ya sea para el sistema de corredera (sliding) o para el sistema plegable (folding).

Hunter Douglas Sliding & Folding Shutters, es la solución perfecta para mejorar el confort térmico interior y visual de un edificio, creando un aspecto llamativo y colorido desde el exterior. El marco de aluminio corredero se oculta con la tela. Disponibles en una amplia gama de colores, entregando fachadas con aspecto arquitectónico vertical de alta calidad.



COMPONENTES ESTÁNDAR

RIEL SUPERIOR
Material: aluminio
Terminación: anodizado o pintado

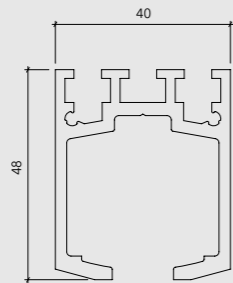

RIEL INFERIOR TIPO U

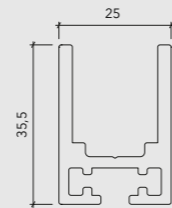

PERFIL HORIZONTAL
Material: aluminio
Terminación: anodizado o pintado

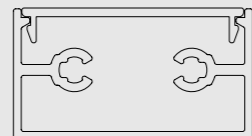

PERFIL HEAVY DUTY (VERTICAL)
Material: aluminio
Terminación: anodizado o pintado

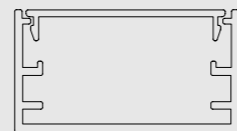

INSTALACIÓN SLIDING SHUTTERS

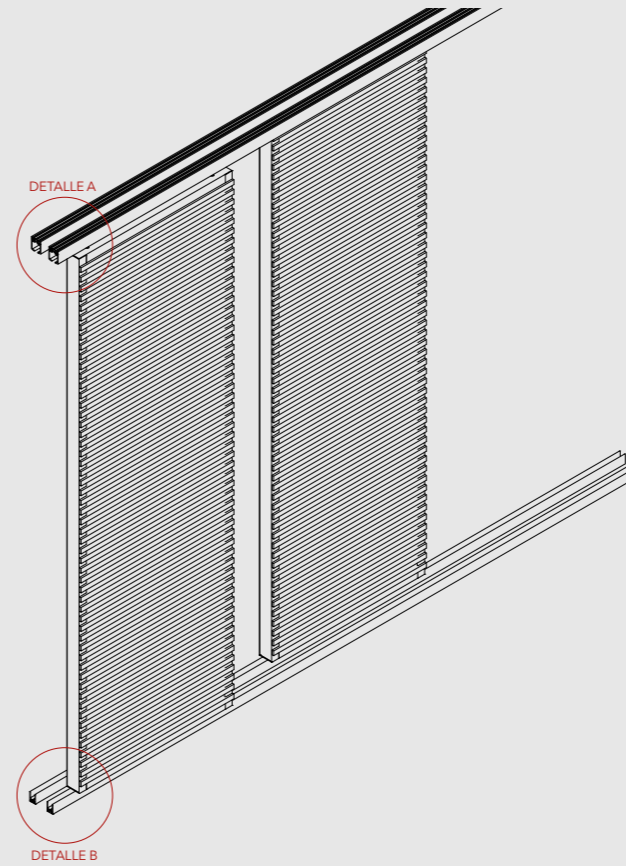

DETALLE A

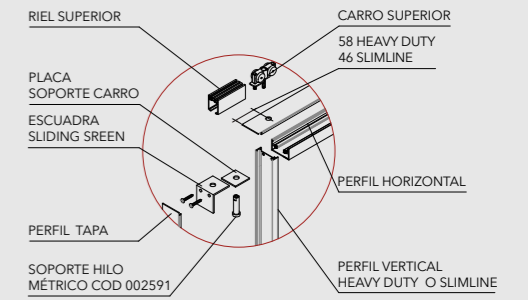

DETALLE B

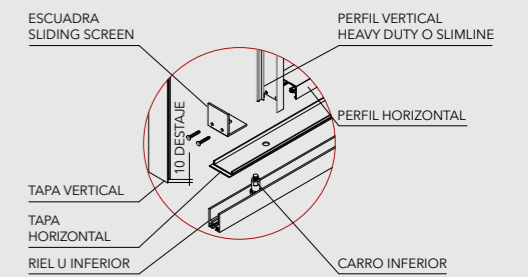

ALTERNATIVAS DE MOVIMIENTO

1 RIEL

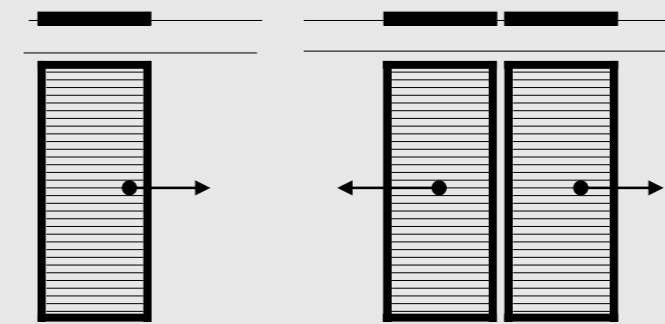

2 RIELES

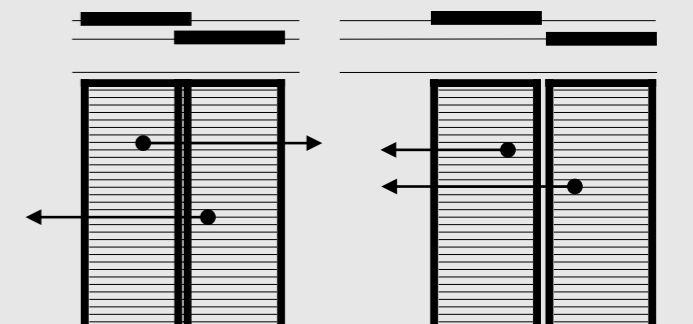

3 RIELES



4 RIELES



FOLDING & SLIDING SHUTTERS

Fachadas



FOLDING & SLIDING SHUTTERS

Fachadas

INSTALACIÓN FOLDING & SLIDING SHUTTERS

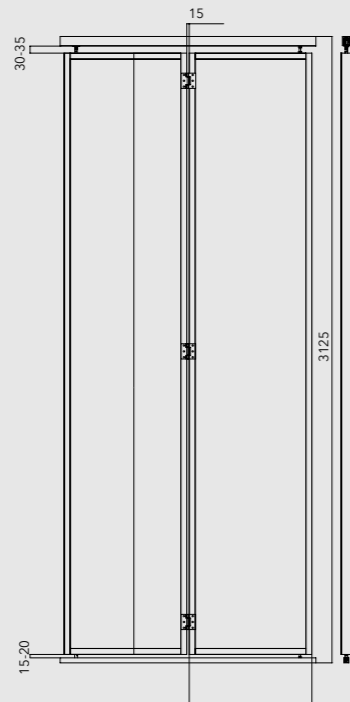
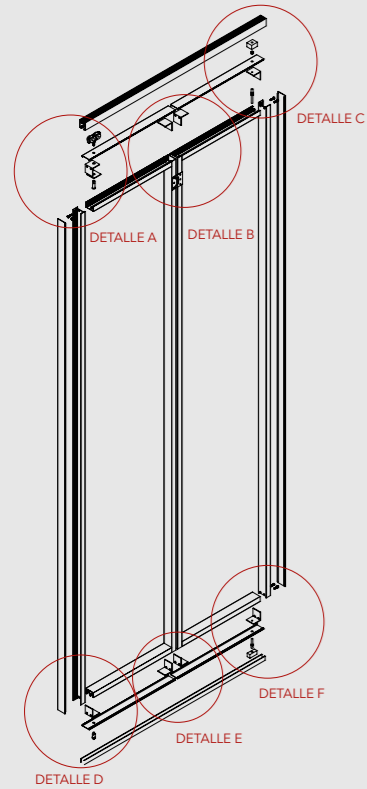

Nota: Las dimensiones de las hojas se deben evaluar según proyecto.

FOLDING SHUTTERS CON 2 HOJAS HACIA UN EXTREMO

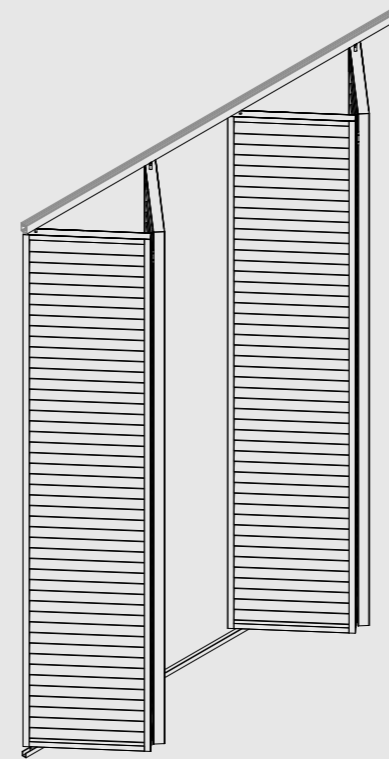

ALTERNATIVAS DE INSTALACIÓN 2 HOJAS

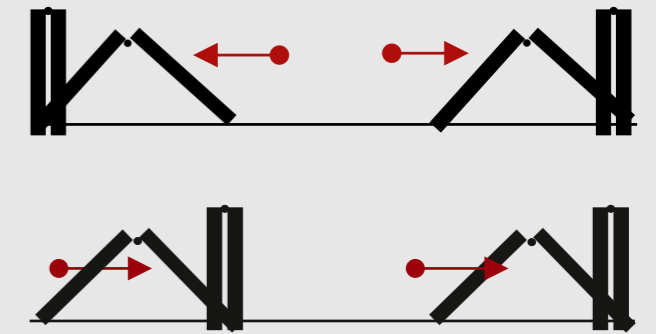

DETALLE A

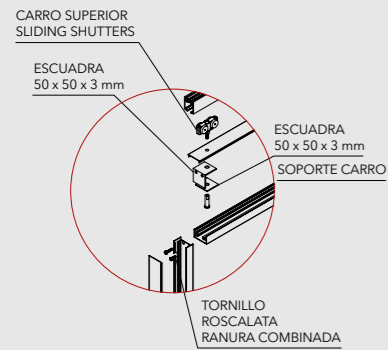

DETALLE B

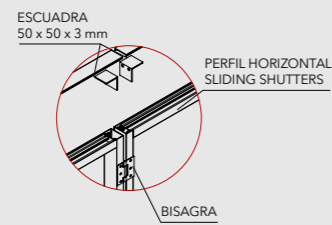

DETALLE C

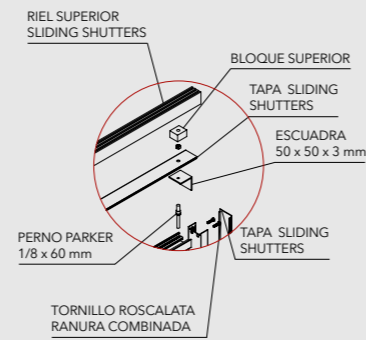

DETALLE D

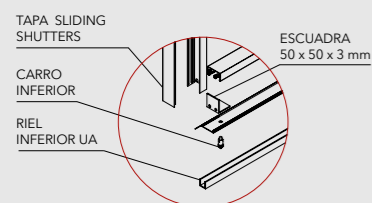

DETALLE E

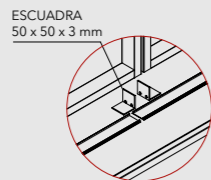

DETALLE F

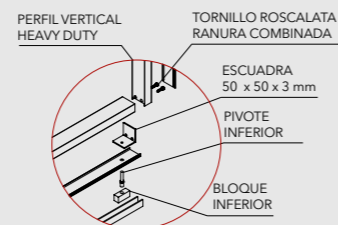

FOLDING SHUTTERS CON 4 HOJAS HACIA UN EXTREMO (MÁX. 6 HOJAS)

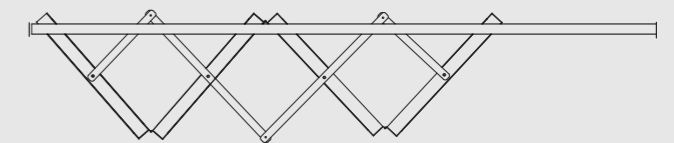
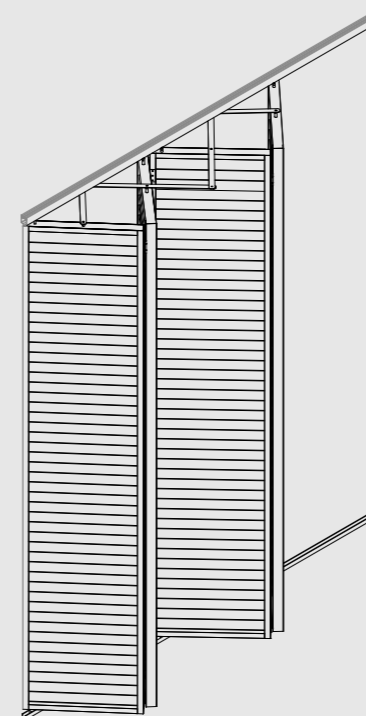

ALTERNATIVA DE INSTALACIÓN 4 HOJAS

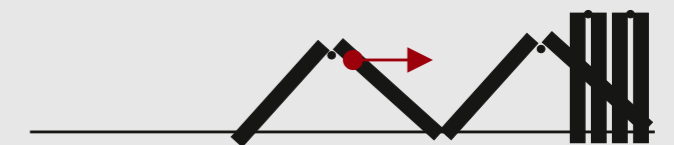

FOLDING & SLIDING SHUTTERS

Fachadas

INSTALACIÓN FOLDING & SLIDING SHUTTERS

FOLDING L FRAME - QUADROBRISE 32 x 32

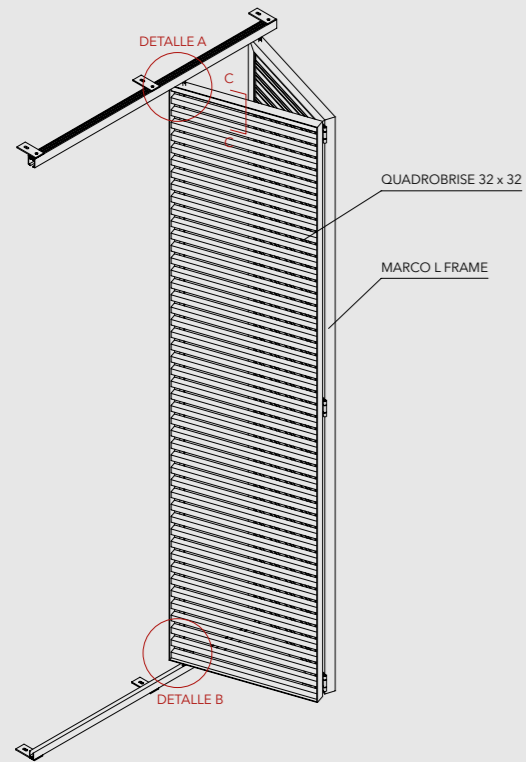

FOLDING L FRAME - METALSCREEN

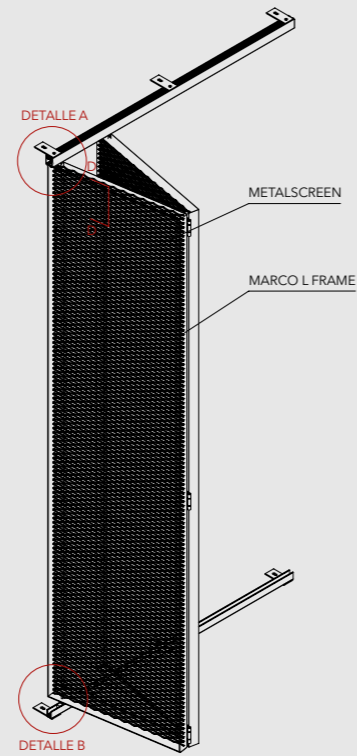

DETALLE A

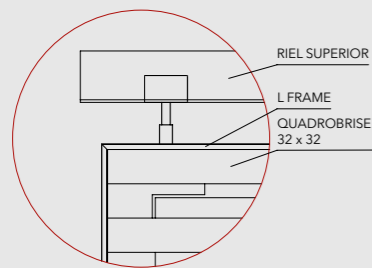

DETALLE A

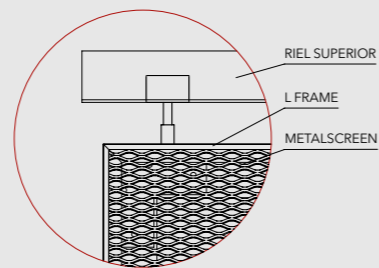

CORTE C

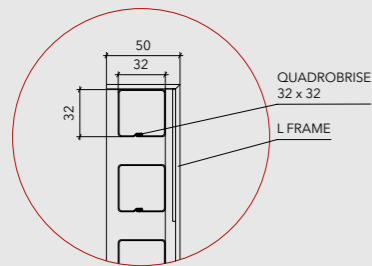

CORTE D

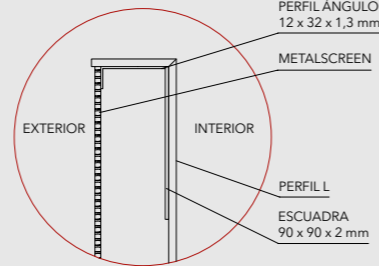

DETALLE CONJUNTO A

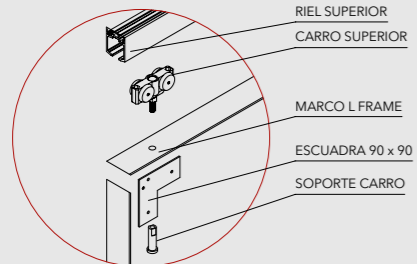

DETALLE CONJUNTO B

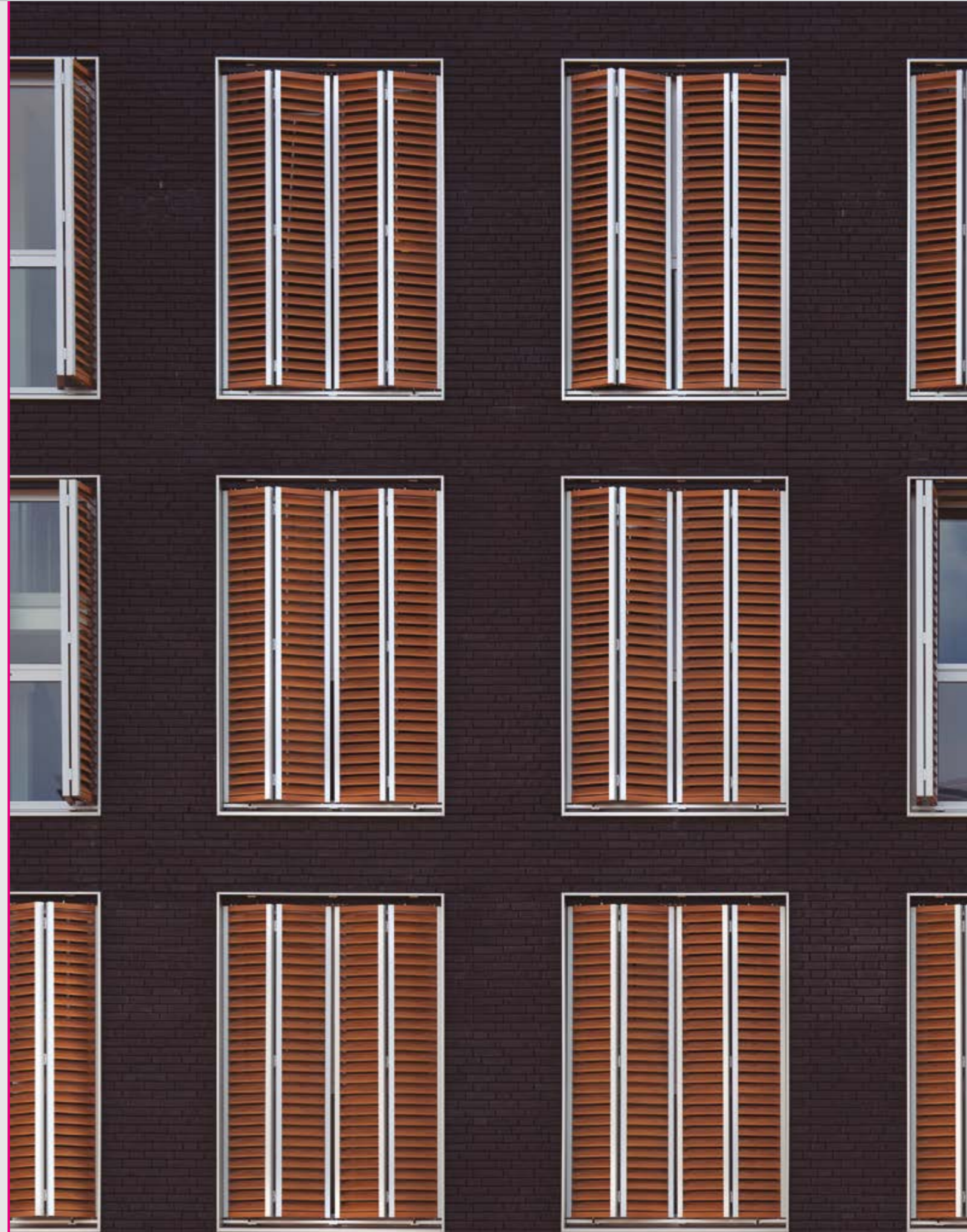
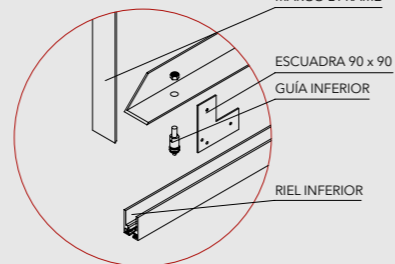

FOLDING & SLIDING SHUTTERS

Fachadas

POSIBILIDADES DE INLAYERS

MATERIALES ALTERNATIVOS

Aparte de las láminas estándar, existe una amplia gama de materiales que pueden ser aplicados como inlayers en los Folding & Sliding Shutters de Hunter Douglas. Otros materiales y soluciones personalizadas disponibles bajo consulta al área de ingeniería.

METAL PERFORADO

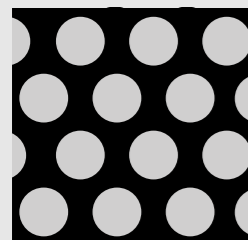

MADERA

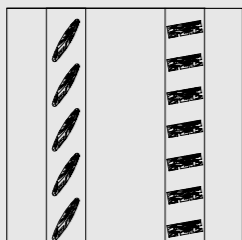

METAL

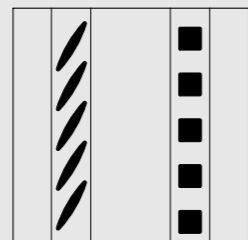

QUADROBRISE 32 X 32

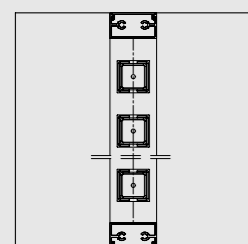

METALSCREEN

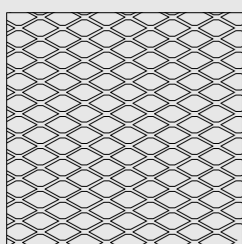

TEXSCREEN

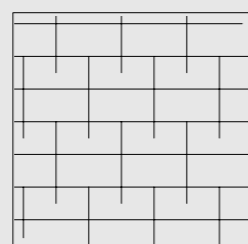

METALBRISE



- Materialidades: aluminio, aluzinc
- Colores: más de 100 colores sólidos, Woodgrains y Mineralgrains
- Control Solar: ángulo fijo o accionable

SCREENPANEL



- Materialidades: aluminio, aluzinc
- Terminación: liso y perforado
- Colores: según abanico Powder Coating

QUADROLINE 15 X 10



- Materialidades: aluminio, aluzinc
- Terminación: lisa y perforada
- Colores: más de 100 colores sólidos, Woodgrains y Mineralgrains
- Posición: horizontal y vertical

QUADROBRISE 32 X 32



- Materialidades: aluminio, aluzinc
- Terminación: lisa y perforada
- Colores: más de 100 colores sólidos, Woodgrains y Mineralgrains
- Posición: horizontal y vertical

DETALLE SUPERIOR

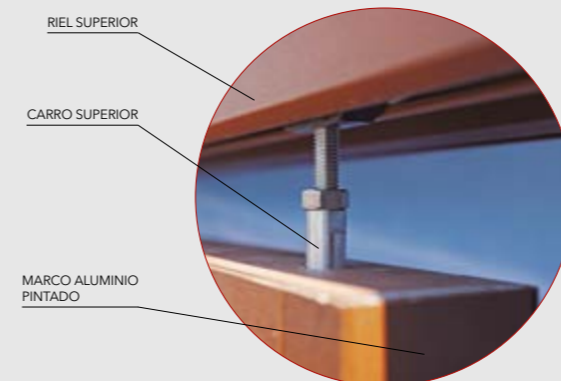

DETALLE INFERIOR

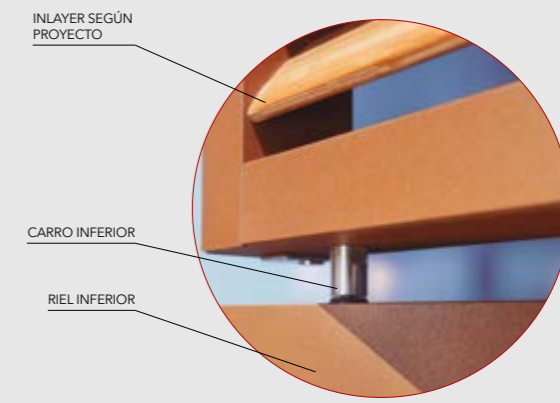

DETALLE A

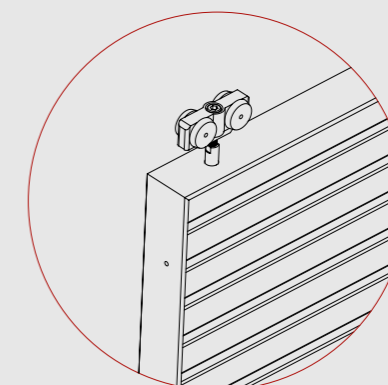

DETALLE B

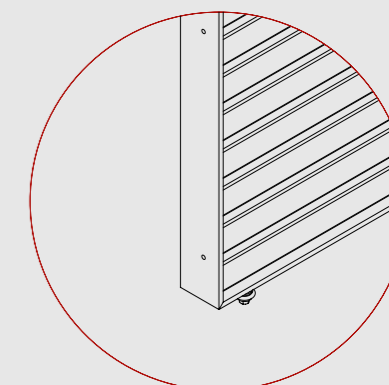

METALSCREEN

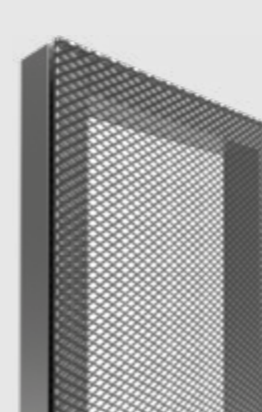

- Materialidades: aluminio, aluzinc
- Colores: opciones en pintura electroestática en polvo
- Posición: horizontal y vertical

WOODBRISE TRAPEZOIDAL



- Materialidades: lenga, bambú
- Terminación: acabado con tinte o incoloro según EETT
- Control solar: ángulo fijo o accionable

WOODBRISE 66 / 100



- Materialidades: lenga, cedro, bambú
- Terminación: acabado con tinte o incoloro según EETT
- Control solar: ángulo fijo o accionable

WOODBRISE RECTANGULAR 30 X 18



- Materialidades: lenga, bambú
- Terminación: acabado con tinte o incoloro según EETT
- Posición: horizontal y vertical

Nota: Los componentes del producto de esta ficha están en constante proceso de innovación y desarrollo, por lo que pueden estar afectos a modificaciones. Las medidas informadas en esta Ficha Técnica están expresadas en milímetros (mm). Para garantizar el correcto funcionamiento del producto, la instalación deberá ser siempre ejecutada por un distribuidor autorizado, utilizando todos los accesorios definidos según especificaciones técnicas de Hunter Douglas.

FOLDING & SLIDING SHUTTERS

Fachadas

