

Campana de cocina integrada

FX-5200

ESPECIFICACIONES TÉCNICAS

Código SAP: 240081070

Código EAN: 7861106411014

Certificado seguridad N° E-013-14-7584

- Campana integrada de cocina.
- Material acero inoxidable.
- 1 motor de potencia 270 W.
- 3 velocidades.
- Capacidad de aspiración 700 m3/hr.
- Luces: 2x Max 2W LED.
- Opción recirculante y aspirante.
- Filtro anti-grasa de aluminio.
- 2 filtros de carbón.
- Conexión ducto de salida Ø 150 mm o Ø 120 mediante adaptador (incluído).
- Nivel de ruido en alta velocidad: 72,7 dB.
- Voltaje - Frecuencia: 220 V / 50 Hz.

Dimensiones:

Alto: 255mm / 355mm (con adaptador).

Ancho: 520 mm.

Fondo: 288 mm.

Peso: 6,9 kg.

- Distancia mínima de la campana hacia una encimera / cocina a gas, 65 cm por normativa.
- Distancia mínima de la campana hacia una encimera / cocina eléctrica 60 cm.



Campana de cocina integrada

Se instala de forma integrada bajo el mueble, manteniendo el diseño de tu cocina.



Mayor potencia de aspiración

Tres velocidades de aspiración que permiten una mayor eficiencia en el control de los olores.



Iluminación Led

La campana incluye 2 luces led de 2W.



Campana de cocina integrada

FX-5200

Código SAP: 240081070

Código EAN: 7861106411014

Dimensiones:

Alto: 255 mm / 355 mm
(con adaptador).

Ancho: 520 mm.

Fondo: 288 mm.

Peso: 6,9 kg.

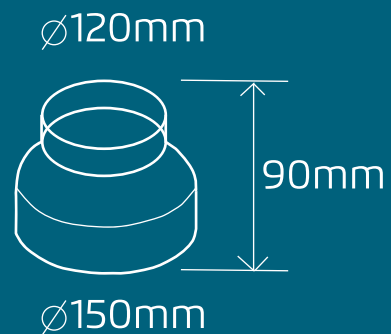

Adaptador
Incluido

