

Fensa

CAMPANA DE COCINA

FX 6270



- 1 Motor de 69W con potencia regulable de tres velocidades.
- Opción filtrante y aspirante.
- Capacidad de aspiración: 320 m³/hr.
- Filtro metálico anti-grasa lavable en lavavajillas.
- Conexión ducto de salida Ø 150 mm o Ø120 mediante adaptador (incluido).
- 2 filtros de carbón activado anti-olores.
- Dos luces LED de 2W.
- Nivel de ruido en alta velocidad: 65db.
- Color acero inoxidable.
- Peso: 5,9 kg.
- Dimensiones

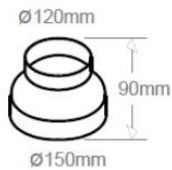

ADAPTADOR
(incluido)

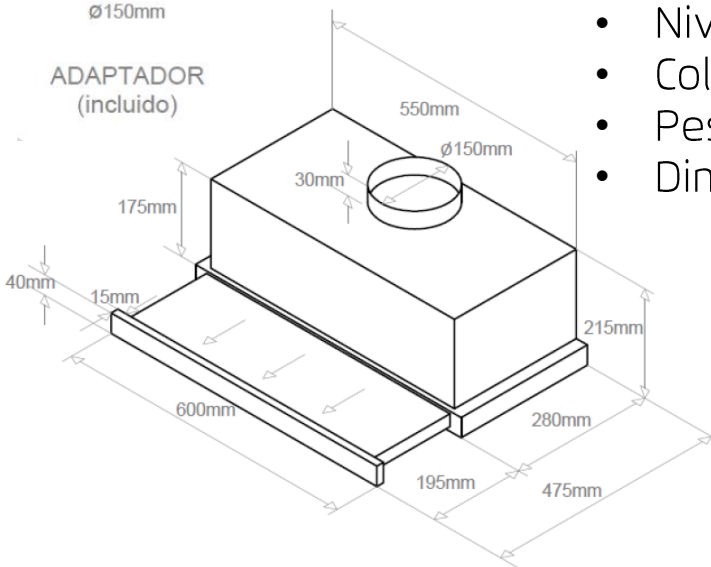

Alto: 245 mm / 315 mm

Ancho: 600 mm

Fondo: 300 mm / 475mm



0000000238657

Distancia mínima de la campana hacia una encimera / cocina a gas, 65 cm por normativa

Distancia mínima de la campana hacia una encimera / cocina eléctrica, 60 cm

Código SAP: 240078307

Código EAN: 7807311783072

Certificado Seguridad: E-013-14-7582

Fensa