

# GUÍA DE INSTALACIÓN







ProCapture-T / ProRF-T

Versión 1.1

---

# Medidas de Seguridad

Por favor lea detenidamente las siguientes medidas de seguridad para evitar posibles lesiones personales o daños en el equipo.

	No ubique el dispositivo de cara a la luz solar directa, o donde haya exceso de humedad o polvo.
	No ubique el dispositivo cerca a dispositivos magnéticos (imanes, CRT , TV's, monitores o parlantes) , ya que pueden causar daños en el dispositivo.
	No ubique el dispositivo cerca a equipos de calefacción.
	Evite caída de líquidos dentro del equipo.
	Evite la manipulación irresponsable.
	Los golpes o caídas pueden dañar el dispositivo.
	No desarme, repare o altere el equipo.
	No utilice el equipo para otro fin que no sea el especificado.
	Retire regularmente el polvo del equipo. Al hacerlo no utilice aerosoles, por favor utilice un paño húmedo.

En caso de inconvenientes, por favor contacte a su proveedor.

# Información General del Dispositivo

★ No todos los productos tienen la función de huella digital o tarjeta. Las características del producto real prevalecen.

## ProCapture-T

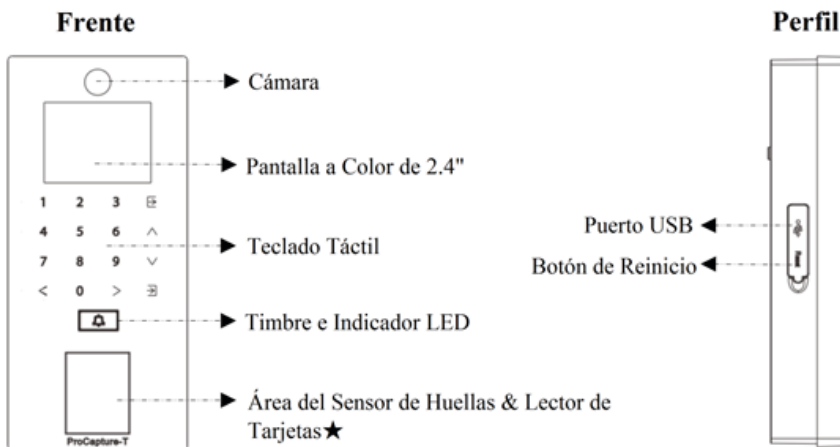

## ProRF-T

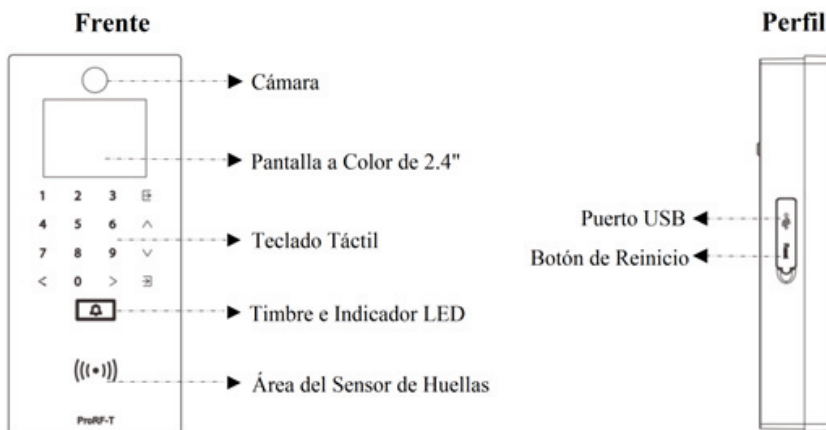

# Diagrama de Pines

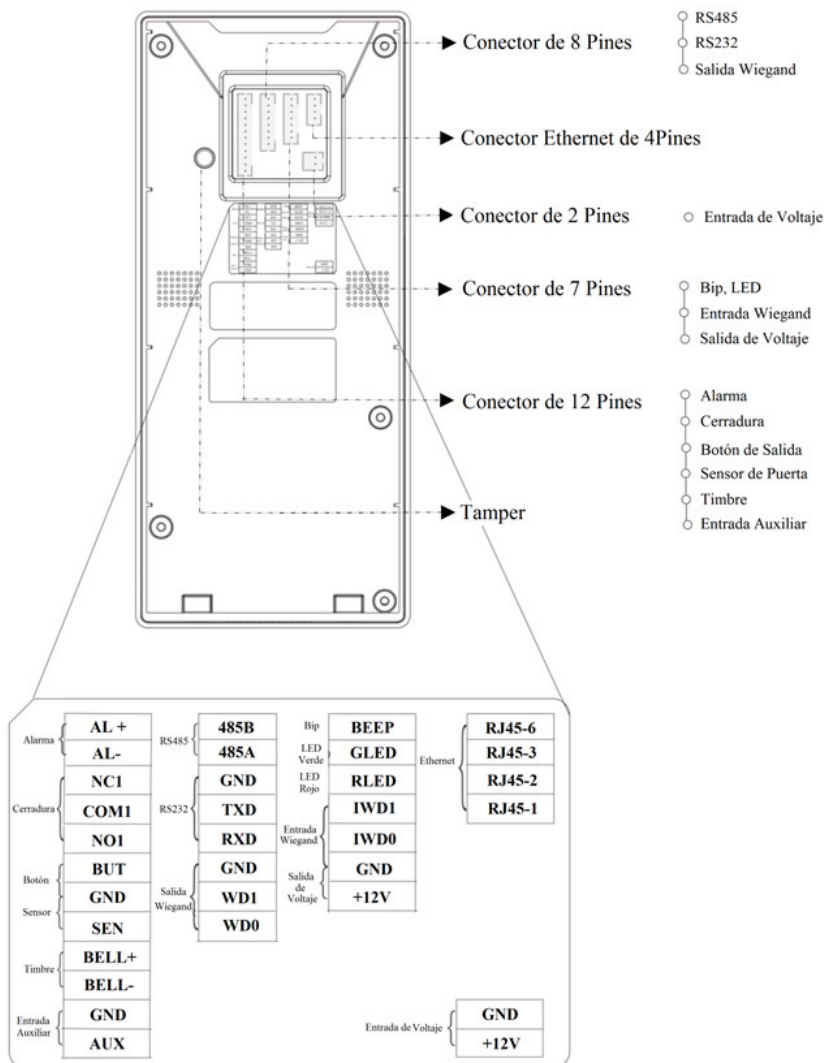

# Dimensiones del producto

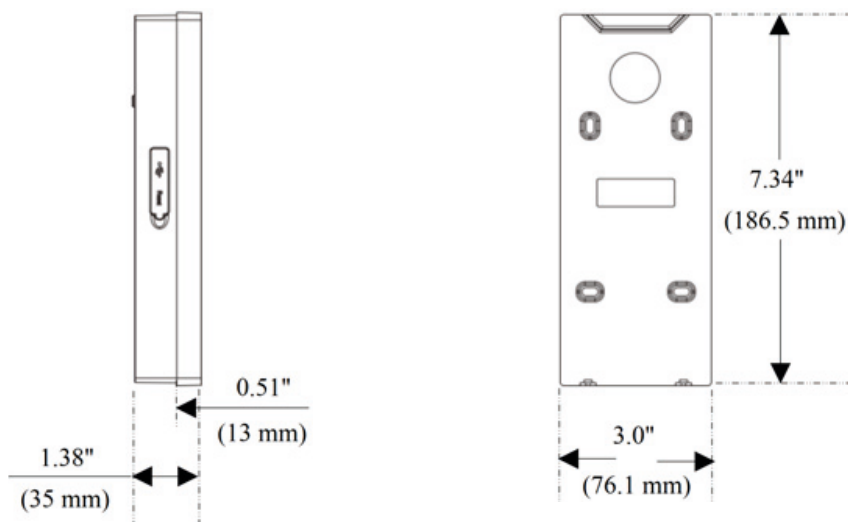
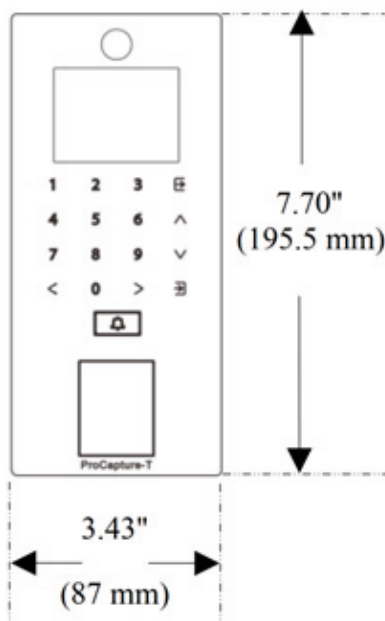

# Instalación

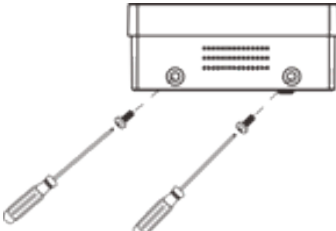
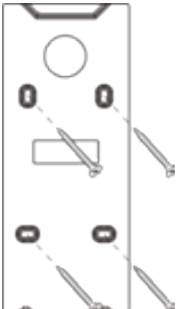
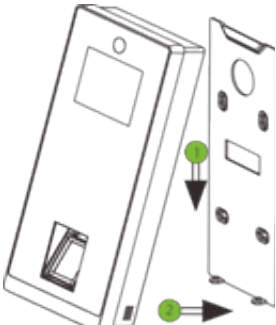
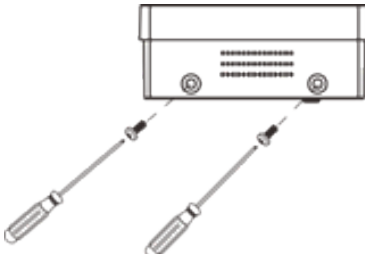
 A top-down view of a rectangular device base. Two screws are shown being removed from the bottom corners. Dashed lines indicate the screws' original positions. Two screwdrivers are positioned to remove the screws.	<p>1. Retire el tornillo ubicado en la base del dispositivo y remueva la placa trasera.</p>
 A vertical view of the back plate. Four screws are shown being inserted into pre-drilled holes. Dashed lines indicate the screws' paths. Two screwdrivers are shown at the bottom corners.	<p>2. Asegure la placa trasera a la pared.</p>
 A perspective view showing the device being slid onto the back plate. Two green arrows point to the top and bottom of the device, indicating the direction of insertion.	<p>3. Enganche el dispositivo en la placa trasera.</p>
 A top-down view of the device base, now with the back plate attached. Two screws are shown being inserted into the bottom corners. Dashed lines indicate the screws' paths. Two screwdrivers are positioned to insert the screws.	<p>4. Asegure la unión del dispositivo y la placa trasera con el dispositivo retirado al inicio.</p>

# Conexión Eléctrica

## • Sin UPS

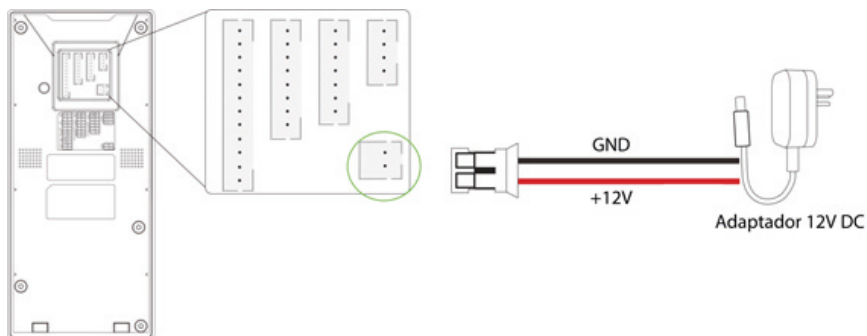

## • Con UPS (Opcional)

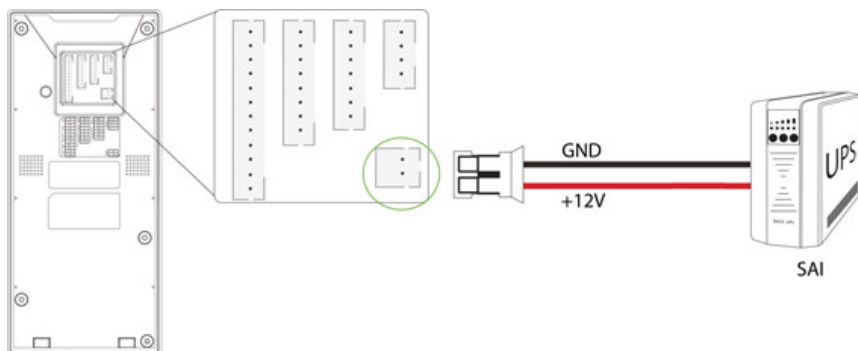

## Fuente de Alimentación Recomendada

- $12V \pm 10\%$ , al menos 500mA.
- Para compartir energía con otros dispositivos, utilice una fuente de alimentación con un rango de voltaje más alto.

# Conexión Ethernet

## • Conexión LAN

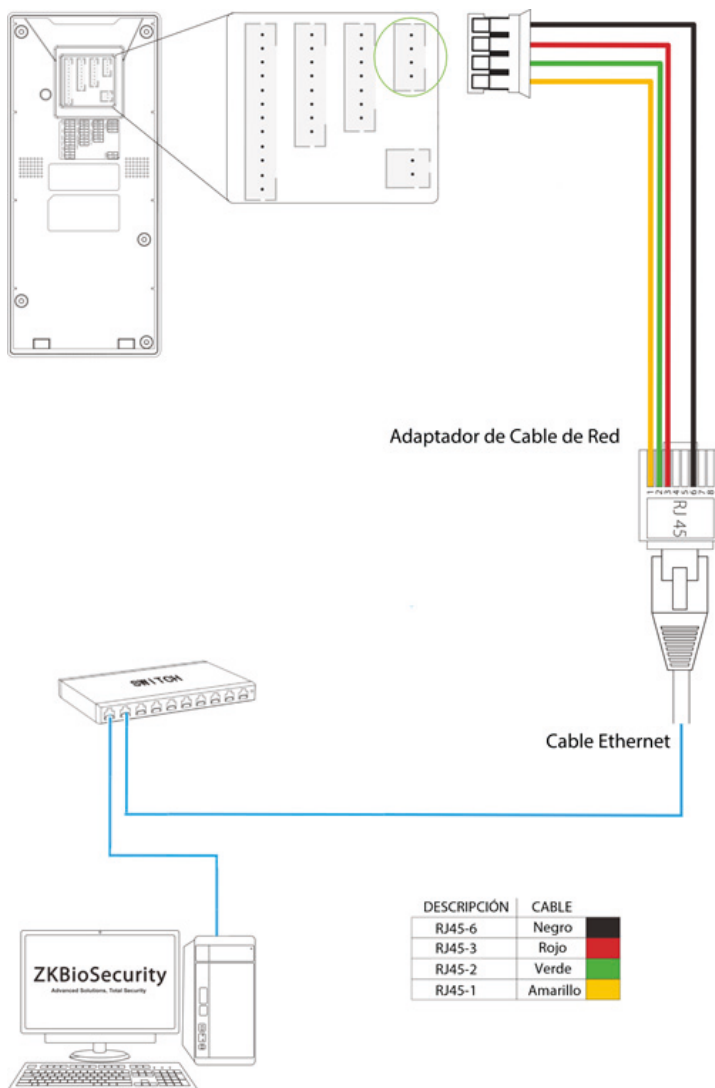



# Conexión Ethernet

## • Conexión Ethernet

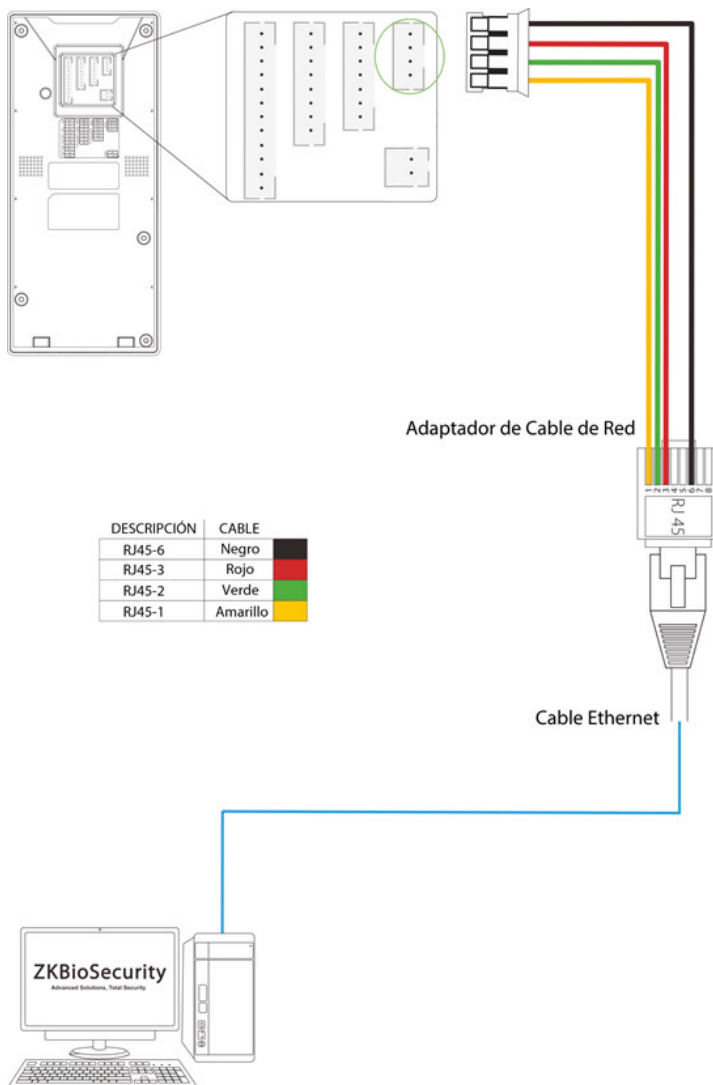

# Conexión RS485

## Conexión del Lector de Huellas RS485

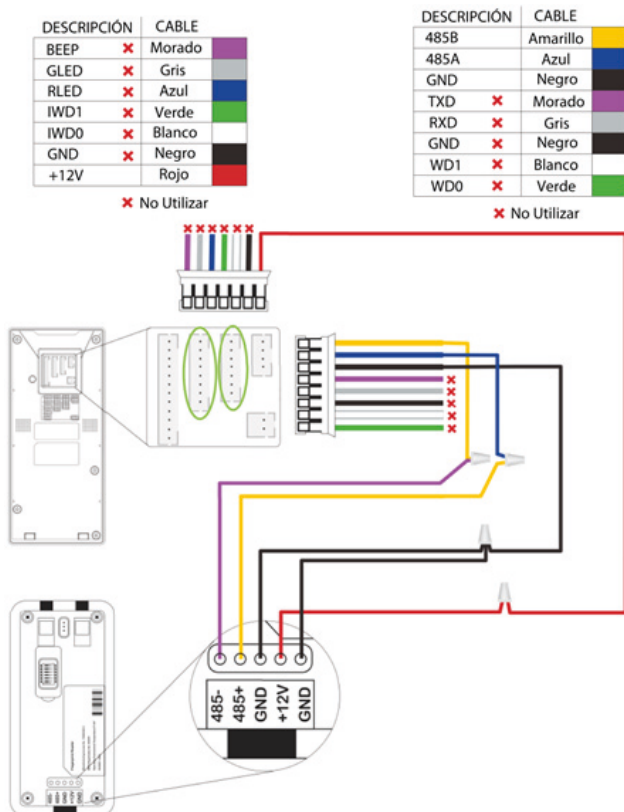

- (1). Existen 6 interruptores DIP en la parte trasera del lector de huellas RS485. Los interruptores del 1 al 4 son para la dirección RS485, el 5 es reservado y el 6 es para reducir el ruido en cables RS485 largos.
- (2). Si el lector de huellas RS485 es alimentado por el terminal, el largo del cable debe ser menor a los 100 metros.
- (3). Si el largo del cable excede los 200 metros, el interruptor número 6 debe estar encendido, como se muestra a en el siguiente

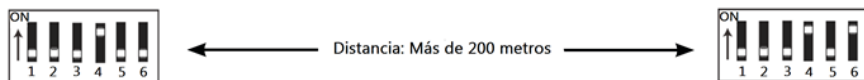

# Conexión de la Cerradura

## • El Dispositivo No Comparte Energía Con la Cerradura

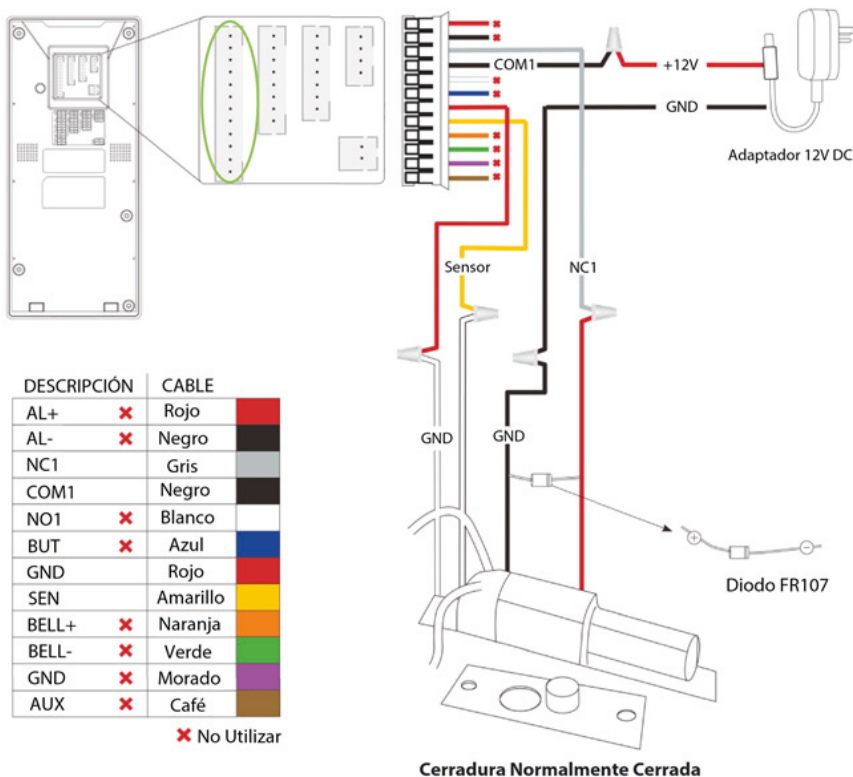

### Nota:

- El sistema soporta cerraduras NO y cerraduras NC. La cerradura NO (Normalmente Abierta) es conectada con los terminales 'NO1' y 'COM1'. La cerradura NC (Normalmente Cerrada) es conectada a los terminales 'NC1' y 'COM1'.
- Cuando la cerradura eléctrica es conectada al sistema de control de acceso, usted debe utilizar un diodo FR107 en paralelo (Incluido en el paquete) para evitar que la auto-inductancia EFM afecte el sistema.

**No invierta las polaridades.**

# Conexión de la Cerradura

## • El Dispositivo Comparte Energía Con la Cerradura

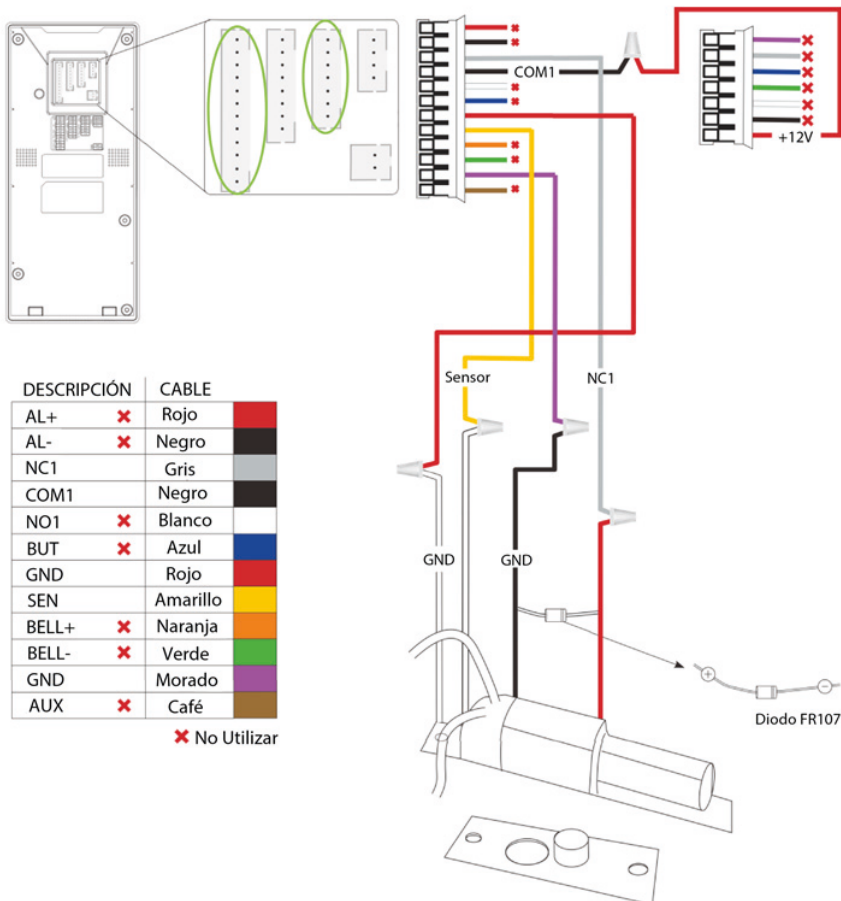

# Conexión de la Salida Wiegand

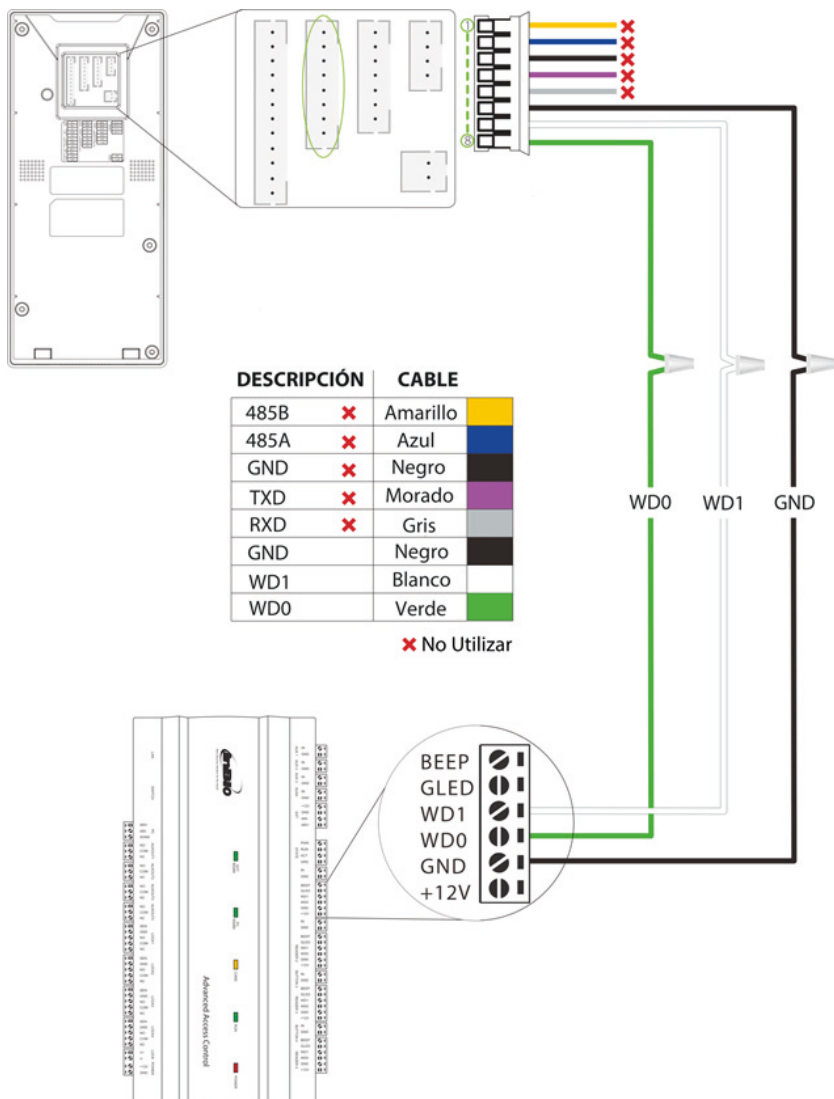

# Instalación Independiente

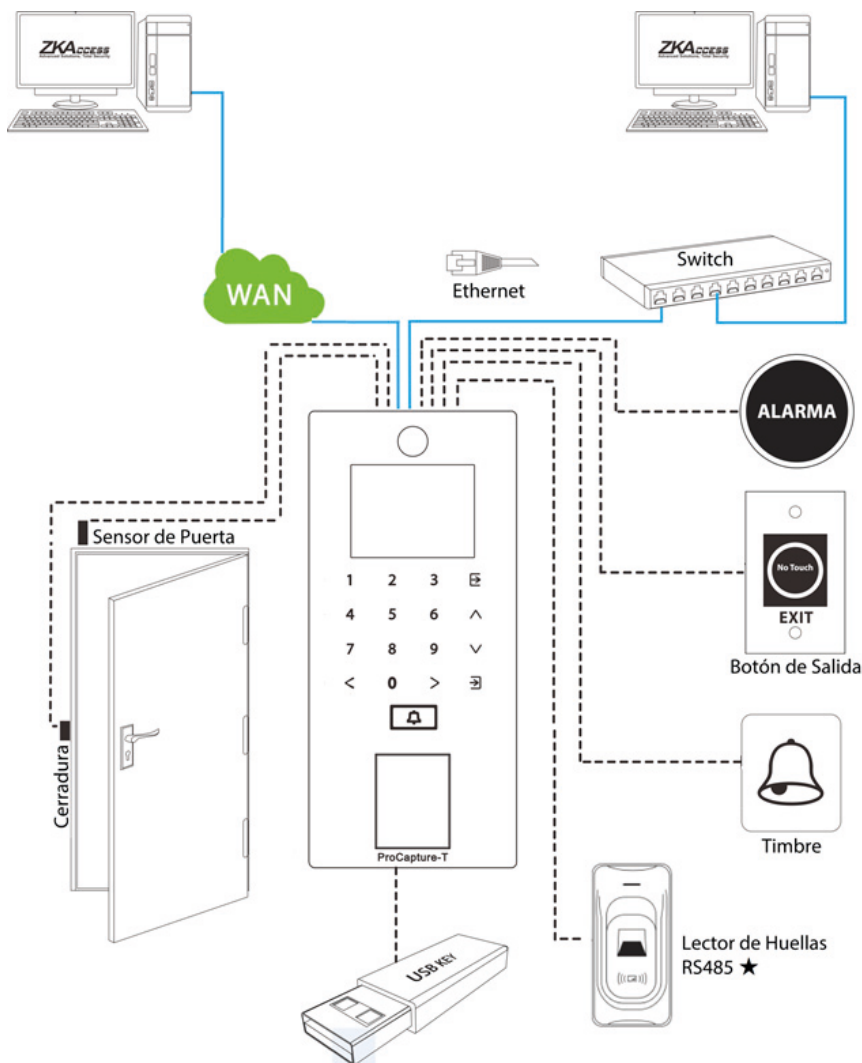

# Conexión al Panel de Control

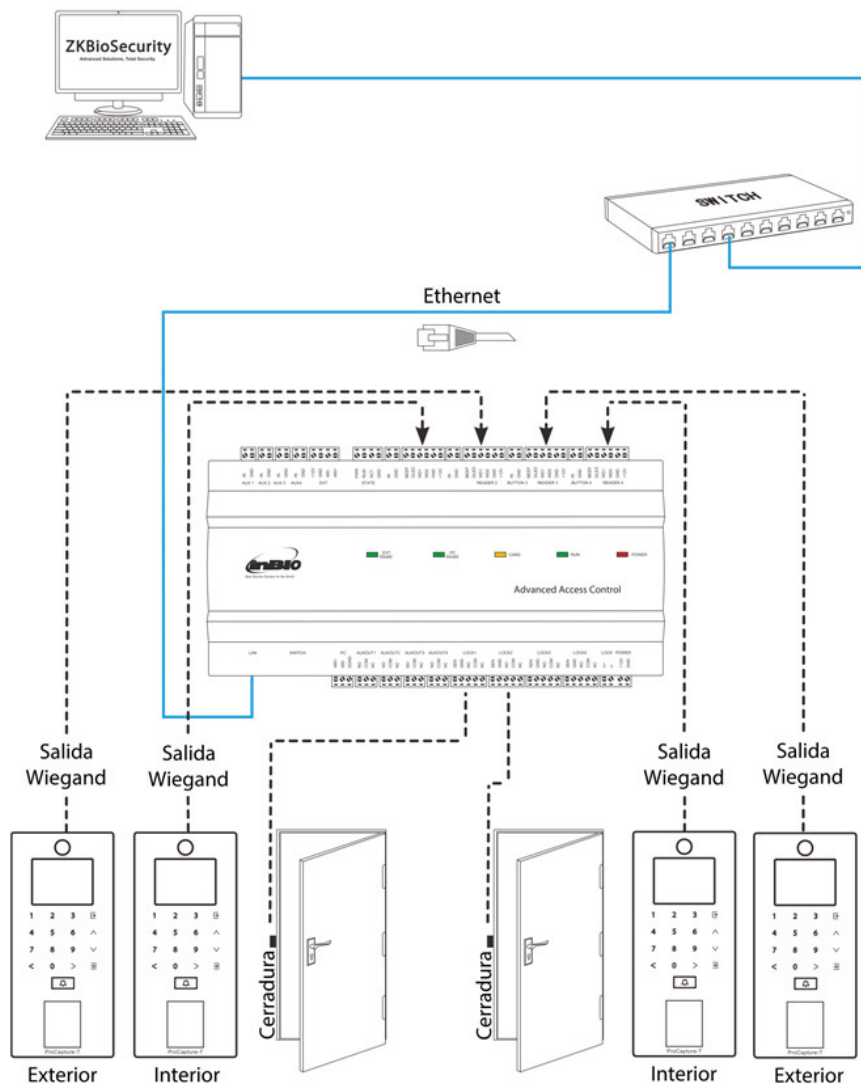

# ¿Cómo Funciona el dispositivo?

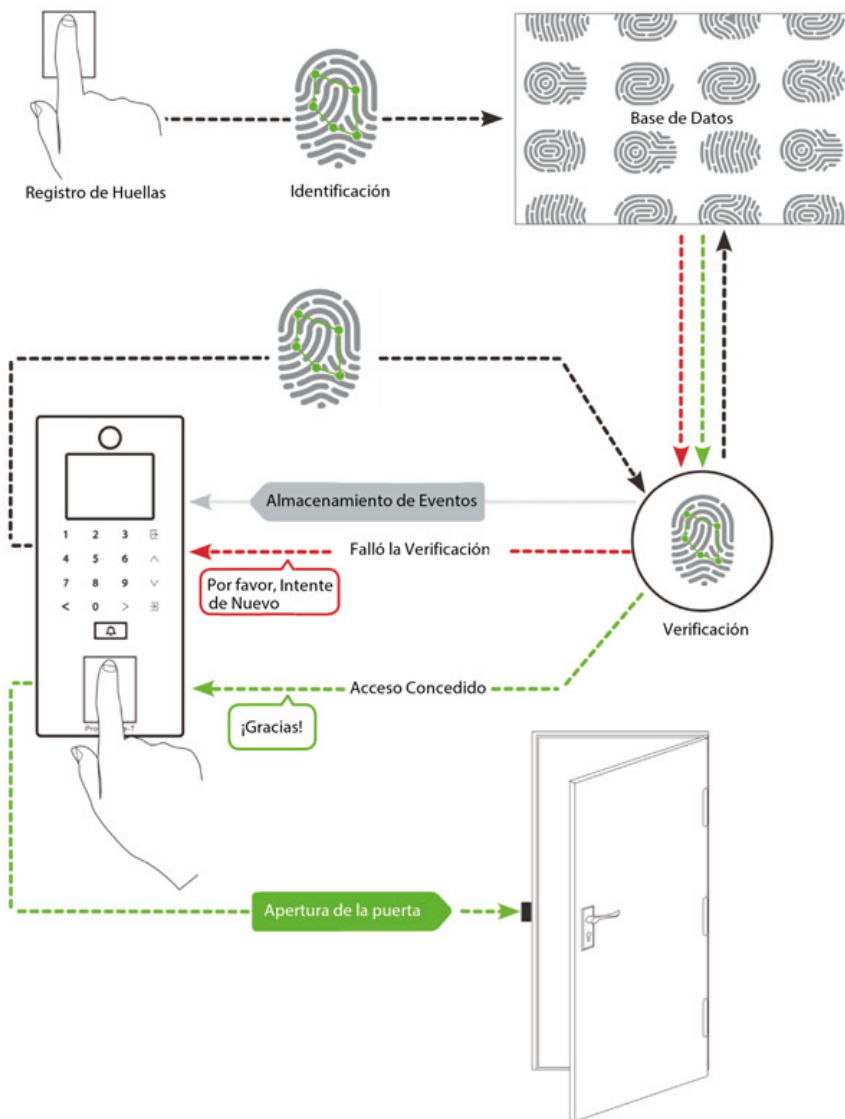



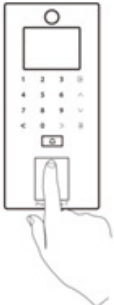

# ¿Cómo Ubicar el Dedo en el Escáner?

**Nota:** Los lectores de huella de ZKTeco brindarán resultados óptimos en el registro/verificación, si se tienen en cuenta las siguientes recomendaciones y sugerencias:

<p><b>Seleccione el dedo a registrar</b></p> <ul style="list-style-type: none"> <li>• Es recomendado utilizar el dedo índice o corazón.</li> <li>• El pulgar, anular y el meñique, tienen cierta dificultad para ser acomodados en la posición correcta.</li> </ul>	
<p><b>¿Cómo ubicar el dedo en el sensor?</b></p> <ul style="list-style-type: none"> <li>• Ubique el dedo de manera que cubra la mayor parte del sensor y haga un poco de presión.</li> <li>• Sitúe el centro de la yema del dedo ( la parte donde se forma una especie de espiral) en el centro del lector.</li> </ul>	

**NO ubique el dedo en las siguientes posiciones:**

 <p>Tocando el sensor sólo con la punta de la yema.</p>	 <p>Con el dedo parcialmente de lado.</p>
 <p>Tocando los bordes laterales.</p>	 <p>Tocando el extremo superior/inferior</p>

# Tips y Recomendaciones

## Condiciones Dedo/Huella

Los productos de huella digital de ZKTeco están diseñados para realizar verificaciones con el más alto nivel de seguridad; independientemente de las condiciones de la piel del dedo. Sin embargo, en caso de que una huella no pueda ser verificada; por favor tenga en cuenta los siguientes tips:

- Si el dedo está cubierto con sudor o agua; antes de escanearlo, por favor retire el exceso de líquido de la yema del dedo.
- Si el dedo está cubierto por polvo, tierra o alguna otra impureza, por favor limpie la yema del dedo antes de escanearla.
- Si el dedo está muy seco, exhale aire en la yema del dedo para humedecerlo un poco.

## Registro de Huellas

En los sistemas de reconocimiento de huellas, el proceso de registro es clave. Por favor tenga en cuenta las siguientes recomendaciones:

- En caso de una baja tasa de aceptación, elimine la huella del sistema y vuelva a registrarla.
- Registre otro dedo en caso de que el dedo registrado presente problemas debido a cicatrices o lesiones en la yema del dedo.
- Debido a la naturaleza del trabajo, algunas veces las probabilidades de obtener heridas en los dedos son altas; en esos casos es recomendado registrar más de dos huellas por usuario.

# Solución de Inconvenientes

## **EL lector no detecta la huella o se demora en hacerlo**

- Revise que la yema del dedo o el sensor no se encuentren cubiertos de sudor, agua o polvo.
- Después de limpiar el dedo/sensor con un paño seco, presente de nuevo la huella en el lector.
- En algunas ocasiones la piel del dedo se encuentra muy seca, exhale aire en la yema del dedo para humedecerlo un poco.

## **El mensaje “ Zona de Tiempo Inválida” aparece después de realizar la verificación**

- Contacte el administrador para verificar si el usuario tiene permitido el acceso dentro de esa zona de tiempo.

## **La verificación es exitosa pero la puerta no se abre.**

Verifique los siguientes:

- La conexión de la cerradura.
- Los privilegios del usuario.
- El estado de la función Anti-Passback. Si se encuentra activado; los datos de entradas y salidas deben corresponder, si no es así, la puerta no se abrirá.

## **La alarma de sabotaje ( tamper) sonó sin motivo.**

- Verifique que el dispositivo y la placa trasera se encuentran ensamblados adecuadamente uno al otro, si es necesario; tome las debidas precauciones y reinstale el dispositivo.



# Green Label



[www.zkteco.com](http://www.zkteco.com)



[www.zktecolatinoamerica.com](http://www.zktecolatinoamerica.com)



Derechos de Autor © 2017, ZKTeco CO., LTD. Todos los derechos reservados.  
ZKTeco puede, en cualquier momento y sin previo aviso, realizar cambios o mejoras en los productos y servicios o detener su producción o comercialización.  
El logo ZKTeco y la marca son propiedad de ZKTeco CO., LTD.