

# QUADROBRISE 32 X 32



# QUADROBRISE 32 X 32

Control Solar | Cortasoles lineales



QuadroBrise 32 x 32 es un producto diseñado para ser utilizado como cortasol o en cualquier tipo de fachadas, ya sea muros cortinas, recubrimiento de muros, cajas de escala y cielos. Los perfiles se pueden instalar en forma vertical u horizontal. El sistema está compuesto por un perfil de sustentación, un panel de sección cuadrada más sus tapas, una escuadra L y un perfil Z. Una de las características de este quiebravista es que tiene el mismo aspecto cuando se mira desde el interior y cuando se mira del exterior.

## COMPONENTES

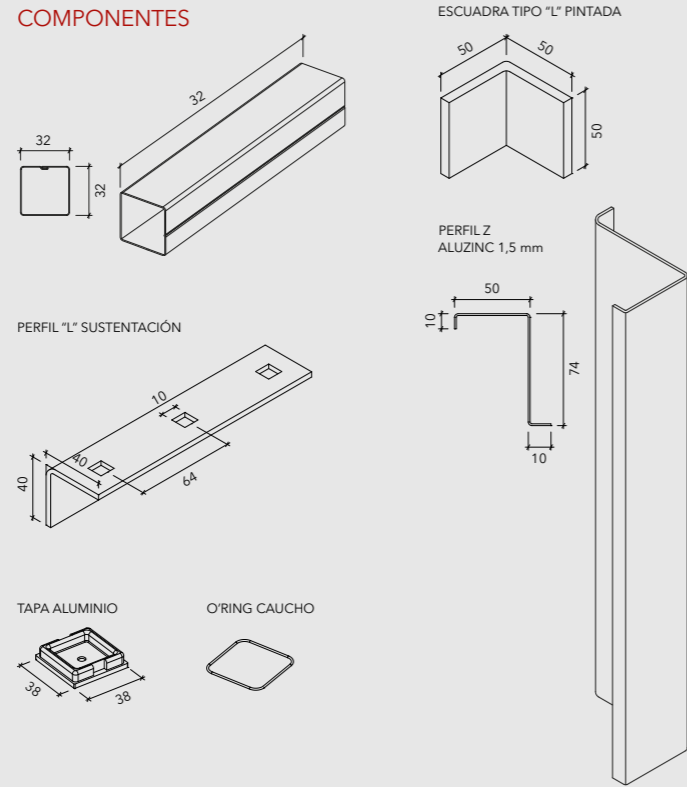

## DESCRIPCIÓN TÉCNICA

- Material: aluzinc
- Uso: quiebravista, cielo y revestimiento
- Terminación: arenada electrostática o electroesmaltada en línea de pintura
- Colores: más de 100 colores estándar y especiales a pedido
- Otros materiales disponibles: acero corten, aluminio, cobre y zinc

PRODUCTO	MATERIAL	ESPESOR (mm)	PESO (kg/m <sup>2</sup> )	LARGO MÁXIMO (mm)
QUADROBRISE 32 x 32	ALUZINC	0,6	10,75	6000
	ALUMINIO	0,6	3,83	

Nota: peso solo considera Quadrobrise 32 x 32

## CONJUNTO QUADROBRISE 32 X 32 CON ESTRUCTURA NIVELANTE

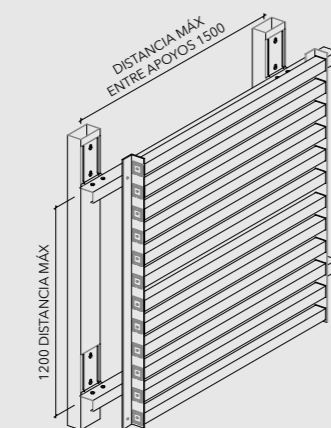

## CORTE LATERAL

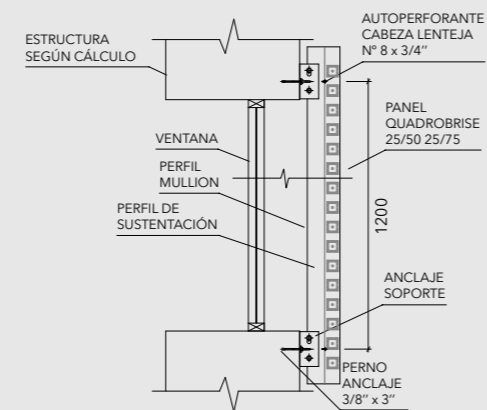

## INSTALACIÓN

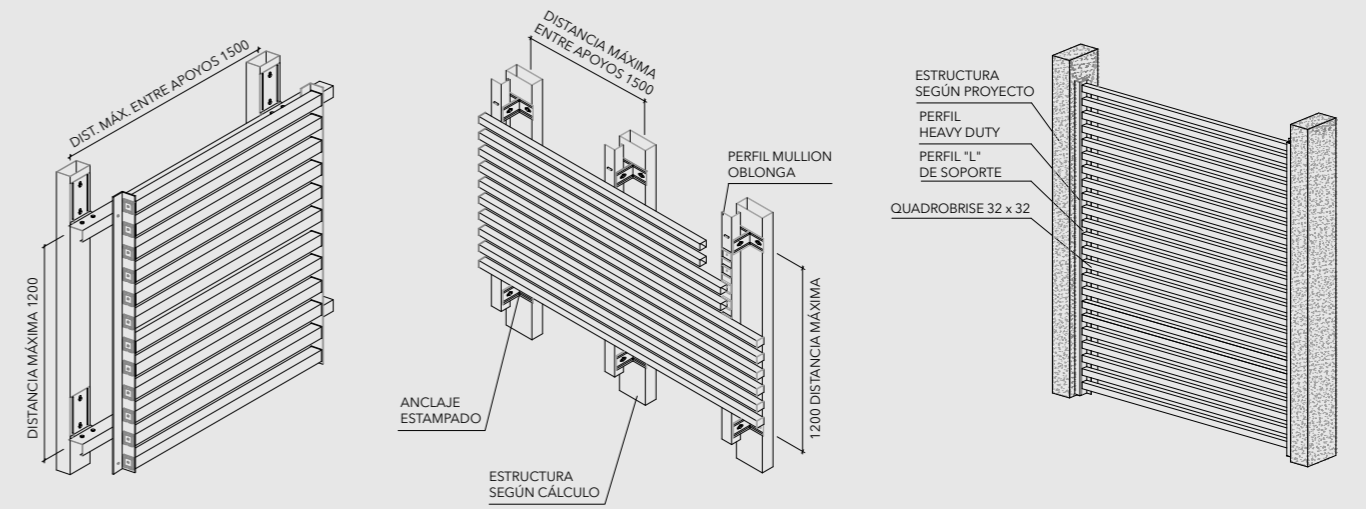

## INSTALACIÓN VERTICAL DENTRO DE VANO

### CORTE

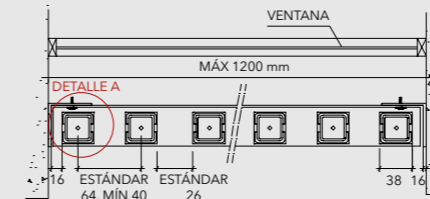

### DETALLE A

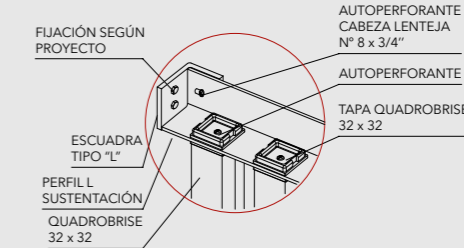

## SISTEMA SLIDING SHUTTERS

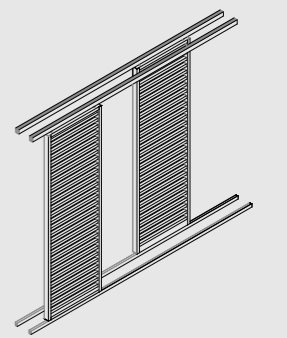

## SOLUCIÓN CON PERFIL L

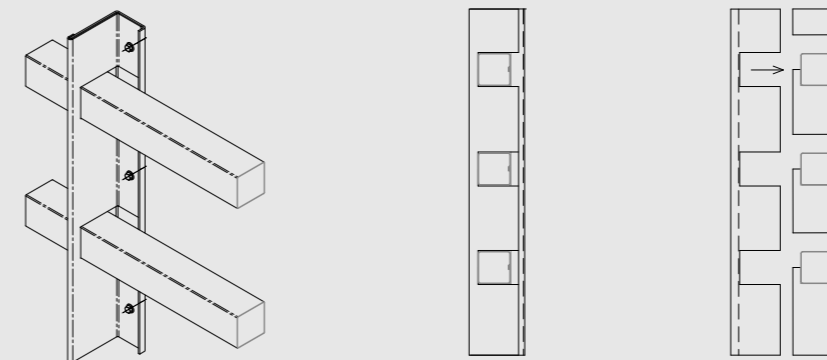

## INSTALACIÓN HORIZONTAL DENTRO DE VANO

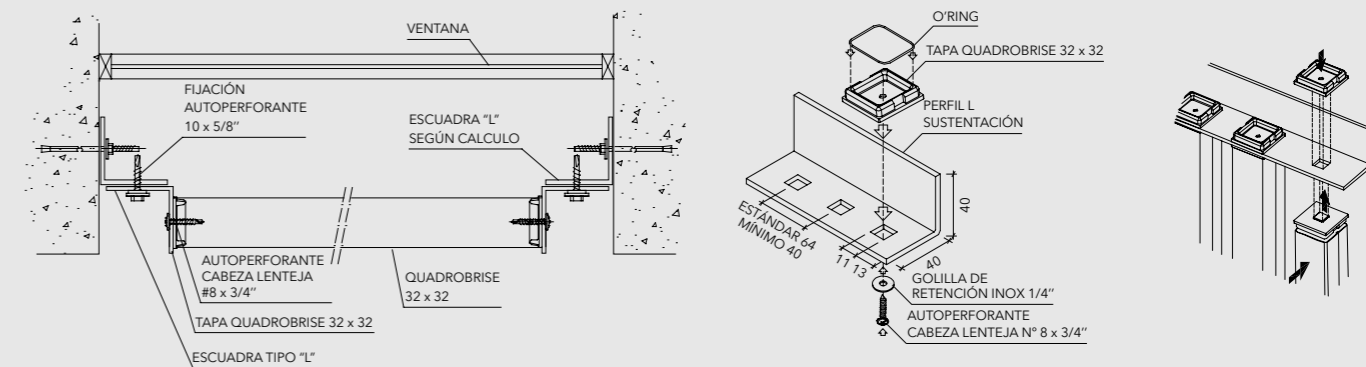

Nota: Los componentes del producto de esta ficha están en constante proceso de innovación y desarrollo, por lo que pueden estar afectos a modificaciones. Las medidas informadas en esta Ficha Técnica están expresadas en milímetros (mm). Para garantizar el correcto funcionamiento del producto, la instalación deberá ser siempre ejecutada por un distribuidor autorizado, utilizando todos los accesorios definidos según especificaciones técnicas de Hunter Douglas.